

DYMO[®]

LetraTag[®] 200B

Bedienungsanleitung

newell
BRANDS

Copyright

© 2023 Sanford, L.P. Alle Rechte vorbehalten.

Dieses Dokument und die Software dürfen, auch auszugsweise, ohne die vorherige schriftliche Genehmigung von Sanford, L.P. nicht vervielfältigt, in anderer Form verbreitet oder in eine andere Sprache übersetzt werden.

Marken

DYMO und LetraTag sind eingetragene Marken in den USA und anderen Ländern. Alle anderen Marken sind Eigentum der jeweiligen Rechteinhaber.

Hiermit erklärt Newell Brands Belgium BV, dass das Funkgerät des Typs [LetraTag 200B] die Bestimmungen der EU-Richtlinie 2014/53/EU.

Der vollständige Text der Konformitätserklärung kann unter der folgenden Internetadresse aufgerufen werden:

http://download.dymo.com\dymo\user-guides\LetraTag\LT200B\Declarations\LT200B_CE_Declaration_Conformity.de.pdf

Inhalt

- 1 Informationen zu Ihrem neuen Etikettendrucker**
 - 1 Registrieren des Etikettendruckers
- 2 Kennenlernen Ihres Etikettendruckers**
- 3 Erste Schritte**
 - 3 Einsetzen der Batterien
 - 3 Einlegen der Etikettenkassette
 - 3 Betriebsanzeige
- 4 Verwenden des Etikettendruckers**
- 4 Pflegehinweise**
- 5 Fehlerbehebung**
- 6 Allgemeine Vorsichtsmaßnahmen**
- 6 Umweltinformationen**
- 6 Elektrische Nennwerte**

Informationen zu Ihrem neuen Etikettendrucker

Mit dem elektronischen Etikettendrucker DYMO® LetraTag® 200B können Sie die verschiedensten Arten von hochwertigen selbstklebenden Etiketten erstellen. Dabei können Sie zwischen verschiedenen Schriftgrößen und Formatstilen wählen. Der Etikettendrucker arbeitet mit DYMO LT-Etikettenkassetten. Etiketten sind in vielen Farben und Materialien erhältlich.

Wie Sie Etiketten für den Etikettendrucker erwerben können, erfahren Sie unter www.dymo.com.

Registrieren des Etikettendruckers

Sie können Ihren Etikettendrucker online unter www.dymo.com/register registrieren. Für die Registrierung benötigen Sie die Seriennummer. Diese finden Sie auf der Unterseite des Etikettendruckers.

Das Registrieren des Etikettendruckers bringt Ihnen die folgenden Vorteile:

- Benachrichtigung über kostenlose Software-Upgrades per E-Mail
- Benachrichtigung über spezielle Angebote und neue Produkte

Kennenlernen Ihres Etikettendruckers

Die folgende Abbildung zeigt den Aufbau und die Bedienelemente des Etikettendruckers.

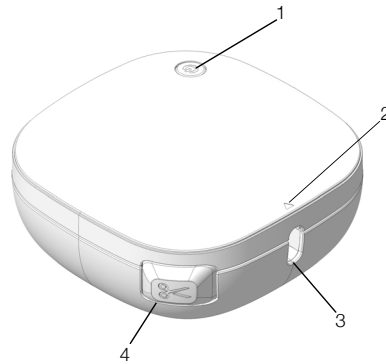

- | | | | |
|----------|--------------------------------------|----------|------------------|
| 1 | Betriebsanzeige | 3 | Etikettenauswurf |
| 2 | Hier anheben, um Abdeckung zu öffnen | 4 | Abschneidetaste |

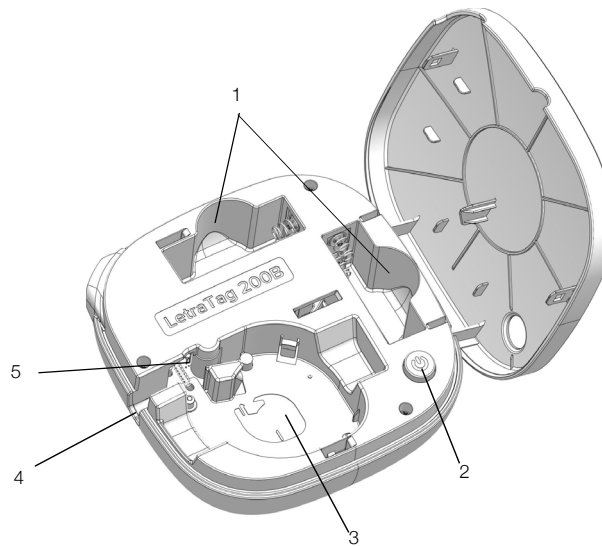

- | | | | | | |
|----------|----------------|----------|------------------|----------|---------------|
| 1 | Batteriefächer | 3 | Etikettenfach | 5 | Schneidmesser |
| 2 | Ein-/Aus-Taste | 4 | Etikettenauswurf | | |

Erste Schritte

In diesem Abschnitt wird erläutert, wie Sie Ihren Etikettendrucker einsatzbereit machen.

Einsetzen der Batterien

Der Etikettendrucker wird mit vier hochkapazitiven Alkaline-Batterien (AA) betrieben, die eine optimale Druckqualität gewährleisten.

So setzen Sie die Batterien ein

- 1 Öffnen Sie die Abdeckung des Etikettendruckers.
- 2 Legen Sie die Batterien in die Batteriefächer ein und achten Sie dabei auf die richtige Polarität (+ und -).
- 3 Schließen Sie die Abdeckung.

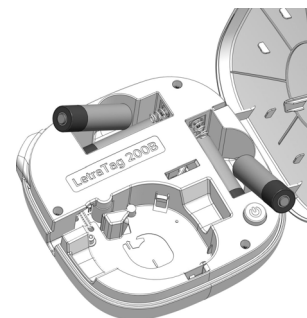

Vorsichtsmaßnahmen

- Alte und neue Batterien nicht zusammen verwenden.
- Alkali-Batterien, Standard-Batterien (Kohle-Zink) und Akkus (NiCd, NiMH usw.) nicht miteinander kombinieren.
- Wenn Sie den Etikettendrucker längere Zeit nicht verwenden, sollten Sie die Batterien aus dem Gerät herausnehmen.

Einlegen der Etikettenkassette

Der Etikettendrucker arbeitet mit DYMO LT-Etikettenkassetten. Wenn Sie wissen möchten, wie Sie zusätzliche Etikettenkassetten erwerben können, besuchen Sie www.dymo.com.

So legen Sie die Etikettenkassette ein

- 1 Öffnen Sie die Abdeckung des Etikettendruckers.
- 2 Setzen Sie die Kassette ein und achten Sie dabei darauf, dass das Etikett wie abgebildet positioniert ist.
- 3 Drücken Sie die Kassette in Position. Sie muss hörbar einrasten.
- 4 Schließen Sie die Abdeckung und drücken Sie die Taste , um den Drucker einzuschalten.

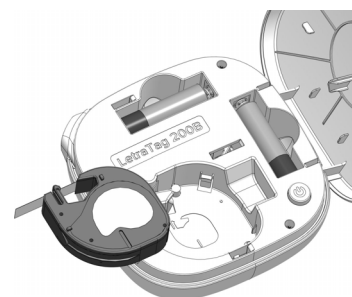

Betriebsanzeige

Wenn der Etikettendrucker eingeschaltet ist, blinkt die Betriebsanzeige . Nach einigen Minuten der Nichtbenutzung schaltet sich der Etikettendrucker automatisch aus.

Wenn Sie den Etikettendrucker längere Zeit nicht verwenden, sollten Sie die Batterien aus dem Gerät herausnehmen.

Verwenden des Etikettendruckers



Zum Drucken von Etiketten über ein Mobilgerät verwenden Sie die App **DYMO LetraTag Connect** aus dem Apple® App Store bzw. aus dem Google Play™ Store.

So drucken Sie Etiketten

- 1 Suchen Sie im App Store Ihres Mobilgeräts nach **DYMO LetraTag Connect**, oder installieren Sie die App **LetraTag Connect** mit dem QR-Code rechts.
- 2 Aktivieren Sie auf Ihrem Mobilgerät die Einstellungen für Bluetooth und Ortungsdienste, und vergewissern Sie sich, dass Sie in Reichweite sind (ca. 10 Meter).



LetraTag Connect
herunterladen

- HINWEIS:** Ortungsdienste sind erforderlich, damit Bluetooth ordnungsgemäß funktioniert. DYMO verfolgt oder speichert Ihren Standort nicht.
- 3 Drücken Sie auf , um den Etikettendrucker einzuschalten.
 - 4 Öffnen Sie die App **LetraTag Connect** und wählen Sie eine Vorlage oder tippen Sie auf **+**, um Ihr Etikett zu entwerfen.
 - 5 Tippen Sie auf , um das Etikett zu drucken.
 - 6 Drücken Sie auf die Abschnidetaste  des Etikettendruckers, um das Etikett abzuschneiden.
 - 7 Entfernen Sie das Abdeckpapier von der Rückseite des Etiketts und kleben Sie es auf.

Was Sie tun können, wenn Sie beim Drucken Probleme haben, erfahren Sie unter **Fehlerbehebung**.

Pflegehinweise

Ihr Etikettendrucker ist so konstruiert, dass er lange und problemlos betrieben werden kann und dabei nur sehr wenig Pflege benötigt. Um das ordnungsgemäße Funktionieren des Etikettendruckers zu gewährleisten, sollten Sie ihn von Zeit zu Zeit reinigen. Das Schneidmesser sollte bei jedem Etikettenkassettentausch gereinigt werden.



Das Schneidmesser ist sehr scharf. Passen Sie beim Reinigen auf, dass Sie sich nicht schneiden.

So reinigen Sie das Schneidmesser

- 1 Öffnen Sie die Abdeckung des Etikettendruckers.
- 2 Entnehmen Sie die Etikettenkassette.
- 3 Befeuchten Sie einen Wattebausch mit Alkohol.
- 4 Drücken Sie mit einer Kugelschreiber- oder Bleistiftspitze den schwarzen Stift nach unten (siehe Abbildung) und halten Sie ihn gedrückt.
- 5 Drücken Sie die Abschneidetaste nach unten und halten Sie sie gedrückt, um das Schneidmesser freizulegen.
- 6 Lassen Sie den Stift los und reinigen Sie beide Seiten des Messers mit dem Wattebausch.
- 7 Lassen Sie die Abschneidetaste los.
- 8 Drücken Sie nach dem Reinigen der Klinge die Abschneidetaste nach unten und lassen Sie sie wieder los, damit das Schneidmesser wieder in seine Ausgangsposition zurückkehrt.

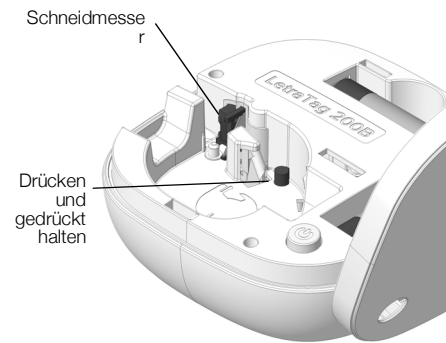

 Sie können dieses Verfahren auch anwenden, wenn das Schneidmesser blockiert ist und sich nicht bewegen lässt.

Fehlerbehebung

Die folgenden Abschnitte enthalten Vorschläge zur Behebung von Problemen mit dem Etikettendrucker.

Problem/Fehlermeldung	Abhilfe
Etikettendrucker lässt sich nicht einschalten	<ul style="list-style-type: none">■ Vergewissern Sie sich, dass die Batterien richtig eingesetzt sind. Siehe Einsetzen der Batterien.■ Wechseln Sie leere Batterien aus.
Etikett wird nicht gedruckt	<ul style="list-style-type: none">■ Vergewissern Sie sich, dass auf Ihrem Gerät Bluetooth aktiviert ist.■ Vergewissern Sie sich, dass sich der Etikettendrucker innerhalb des Abdeckungsbereichs der Bluetooth-Verbindung befindet und eingeschaltet ist.■ Wechseln Sie leere Batterien aus.
Fehler des Etikettendruckers	<ul style="list-style-type: none">■ Vergewissern Sie sich, dass die Etikettenkassette richtig eingesetzt und weder verstopft noch leer ist.■ Vergewissern Sie sich, dass die Batterien richtig eingesetzt sind. Siehe Erste Schritte .

Problem/Fehlermeldung Abhilfe

Schlechte Druckqualität

- Vergewissern Sie sich, dass die Etikettenkassette richtig eingesetzt ist. Siehe **Einlegen der Etikettenkassette**.
- Wechseln Sie die Etikettenkassette aus.
- Wechseln Sie die Batterien aus.
- Reinigen Sie den Druckkopf. Wie Sie den Druckkopf reinigen können, erfahren Sie beim DYMO-Kundendienst unter **support.dymo.com**.

Bandstau

Der Motor hat aufgrund eines Bandstaus gestoppt.

- Beseitigen Sie den Etikettenstau und wechseln Sie die Etikettenkassette aus.
- Reinigen Sie das Schneidmesser.
Siehe **Pflegehinweise**.

Schlechte Schneidleistung

Reinigen Sie das Schneidmesser. Siehe **Pflegehinweise**.

Wenn Sie weitere Unterstützung benötigen, besuchen Sie die DYMO-Website unter **www.dymo.com**.

Allgemeine Vorsichtsmaßnahmen

Beachten Sie die Richtlinien zur sicheren Verwendung dieses Produkts in diesem Abschnitt.

Etikettendrucker

- Führen Sie keine Objekte in den Etikettenauswurf ein und blockieren Sie diesen nicht.
- Berühren Sie nicht das Schneidmesser. Sie könnten sich andernfalls verletzen.
- Achten Sie darauf, dass der Etikettendrucker nicht in Kontakt mit Flüssigkeiten kommt.
- Bauen Sie den Etikettendrucker nicht auseinander. Wenn er geprüft, eingestellt oder repariert werden muss, wenden Sie sich an den DYMO-Kundendienst (<http://support.dymo.com>).

DYMO-Etikettenkassetten

- Verwenden Sie ausschließlich Original-DYMO-LT-Etikettenkassetten.
- Verwenden Sie kein Zubehör oder Verbrauchsmaterial, das nicht zugelassen ist.
- Reinigen Sie die Stelle, an der das Klebeetikett befestigt werden soll, damit es gut klebt und sich leicht abziehen lässt.
- Setzen Sie die Etiketten weder hohen Temperaturen noch direktem Sonnenlicht aus.

Umweltinformationen

Für die Herstellung des von Ihnen gekauften Geräts mussten natürliche Ressourcen verarbeitet und verwendet werden. Das Produkt kann gesundheits- und umweltgefährdende Stoffe enthalten.

Damit diese Stoffe nicht in die Umwelt gelangen und diese verschmutzen, empfehlen wir, das Gerät zur Entsorgung zu einer entsprechenden Sammelstelle zu bringen. Dort werden die meisten Bestandteile Ihres Geräts wieder aufbereitet oder umweltfreundlich entsorgt.

Die durchgestrichene Mülltonne auf dem Gerät weist darauf hin, dass es nach Gebrauch den Sammelstellen zugeführt und nicht in der Mülltonne entsorgt werden soll.



Wenn Sie weitere Informationen zur Entsorgung, zur Wiederverwertung und zum Recycling dieses Produkts wünschen, kontaktieren Sie Ihr örtliches Müllentsorgungsunternehmen.

Auch DYMO gibt Ihnen gerne weitere Informationen zur Umweltverträglichkeit seiner Produkte.

Elektrische Nennwerte

Stromversorgung	6 V DC Das Produkt wird über vier 1,5-V-AA-Alkali-Batterien mit Strom versorgt (nicht im Lieferumfang enthalten).
Frequenzbereich	2400 bis 2483,5 MHz
HF-Ausgangsleistung	< 10 dBm